



## hanit® BANK SAPO

### Alte Tugenden in modernem Schwung

Das Modell "Sapo" bedient sich einer ganz eigenen Designsprache: Moderne Erscheinung, leicht geschwungene Sitzfläche, reduzierte Unterkonstruktion mit nur zwei Standbeinen aus verzinktem Stahl, Rückenteil gegenüber der Sitzfläche leicht verkürzt. Diese Bank setzt Akzente, ohne auffällig zu sein.

#### Material:

hanit® Recyclingkunststoff  
Verzinkter Stahl

#### Oberfläche:

Strukturiert, gemasert

#### Abmessung (B x T x H):

ca. 200 x 61 x 90 cm

#### Sitzhöhe:

45 cm

#### Gewicht:

ca. 90 kg

#### Belattung:

Typ Klassik  
3 Sitzbohlen 200 x 14 x 4 cm  
3 Rückenbohlen 180 x 14 x 4 cm  
Eingefräste Armierung

#### Bankfüße:

Verzinkter Stahl

#### Ausführung:

Zum Aufdübeln

#### Vorteile:

Langlebig und formstabil  
Nie wieder streichen, lackieren  
oder schleifen  
Keine Verletzungsgefahr durch  
Splitter  
Kein lästiges Einmotten im Winter  
(wetterfest)  
Schnelltrocknend, da keine  
Wasseraufnahme  
Vandalismusresistent

#### Zubehör:

Bodenanker Typ 1



 Braun



TECHNISCHE ZEICHNUNG

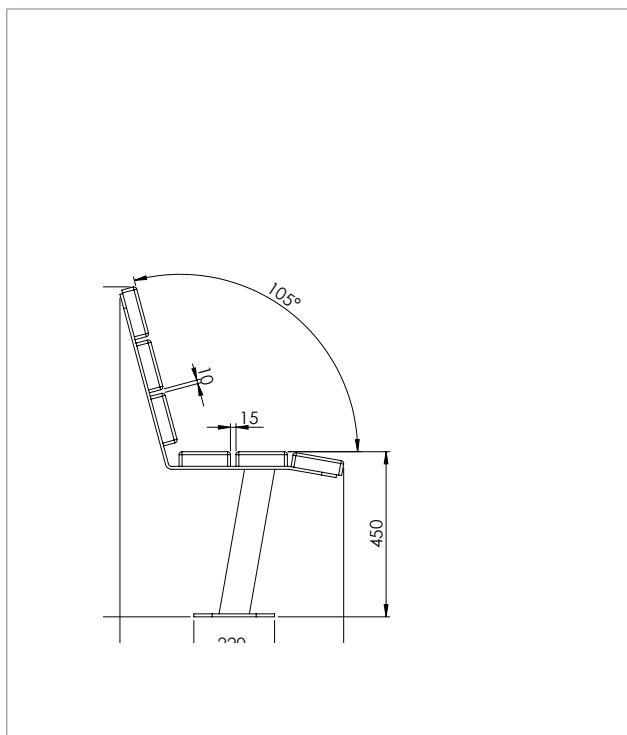

TECHNISCHE DATEN

Breite: 200 cm			
Farbe	Abmessungen B x T x H (ca. cm)	Gewicht (ca. kg)	Best.-Nr.
■ Braun	200 x 61 x 90	90,0	BOB 14 200

Bänke und Tische werden als Bausatz geliefert. Montageanleitung und -material liegen bei.



RecPro Recyclingprodukte GmbH & Co.KG

Post: Kanalstraße Nord 180, 26629 Großefehn  
 Lager: Kanalstraße Nord 247, 26629 Großefehn

Telefon: +49 4943 / 80497-0  
 Mail: [vertrieb@recpro.de](mailto:vertrieb@recpro.de)